



CompAir

by Gardner Denver

100% Sin Aceite - Garantizado

Compresores rotativos de tornillo sin aceite

Velocidad constante y Velocidad variable (RS)

PureAir

ISO CLASS: ZERO PLUS SILICONE FREE



Tecnología en aire comprimido
totalmente sin aceite

D75 – D315
D110RS – D315RS

Refrigerados por aire y agua

Una pureza del aire que cumple con los requisitos más estrictos en cuanto a la higiene

Fiabilidad excepcional para las aplicaciones demandadas

La nueva gama de compresores de tornillo rotativo sin aceite de dos etapas ha sido diseñada centrándose en la seguridad operacional de las aplicaciones demandadas. Su innovadora construcción proporciona un rendimiento de vanguardia, un control exhaustivo y una fiabilidad excepcional. El sofisticado controlador Delcos XL protege su inversión supervisando constantemente los parámetros operacionales. El airend, desarrollado y fabricado por CompAir, opera a temperatura baja y constante reduciendo los costes del ciclo de vida del compresor. Con un fácil mantenimiento y una completa cobertura de la garantía asegurada, los operadores eliminan cualquier posible riesgo para su negocio.



Aire exento de aceite y de siliconas ;la calidad de aire definitiva!

Sea cual sea el sector industrial, existe una creciente demanda de una mayor calidad del aire comprimido sin aceite que cumpla con los requisitos más estrictos de calidad. En sectores como la producción de alimentos y bebidas, la producción de productos químicos, suministro de productos farmacéuticos, electrónicos o componentes sensibles, los fabricantes exigen que no exista riesgo de contaminación en sus productos o equipos. Por esta razón, la gama D de CompAir ofrece los más altos estándares de pureza de aire obteniendo la certificación ISO 8573-1 Clase Cero (2010) y sin silicona.

▶ Rango de presión

De 4 a 10 bar

▶ Caudal

De 8,89 a 51,8 m³/min

▶ Potencia del motor

De 75 a 315 kW



*IE 4 opcional



“

El compromiso de CompAir es proporcionar la mejor y más pura calidad de aire comprimido; gracias al desarrollo de productos innovadores, suministra soluciones de primera categoría.

”



GERMAN 
ENGINEERING
& DESIGN

Excelencia tecnológica

Un compresor no es sólo una inversión económica, es un componente esencial que debe garantizar un suministro consistente de aire de alta calidad a un precio razonable a fabricantes, procesadores y operarios.

Diseño y fabricación del elemento de compresión de tornillo desarrollados internamente por CompAir, por tratarse del núcleo del compresor. Para este desarrollo CompAir emplea la tecnología CNC de mecanizado de rotores más puntera, junto con la tecnología láser en línea. Como resultado, la fiabilidad y el rendimiento del compresor garantizan unos costes operativos reducidos durante toda la vida del equipo.

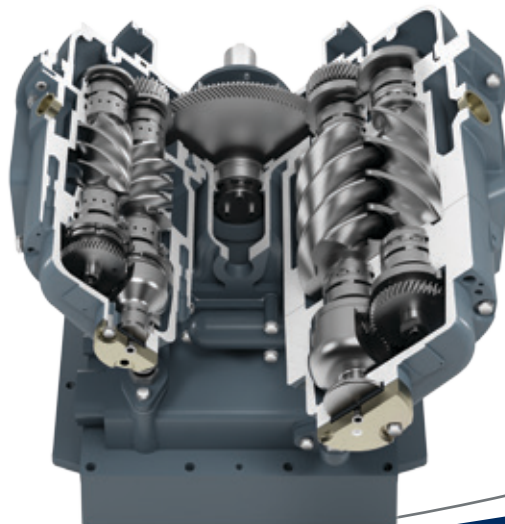

Concepto innovador de diseño exento de aceite

Elija la gama D y elimine los riesgos

Puede que no tenga elección en cuanto a la calidad del aire comprimido utilizado en sus procesos: tiene que ser aire totalmente libre de contaminantes.

CompAir diseña, fabrica y suministra compresores exentos de aceite desde hace más de 90 años. La galardonada gama D ha sido desarrollada y mejorada con tecnología de vanguardia logrando un alto rendimiento y eficiencia.

- ✓ Eficiencia de calidad superior con la ejecución de dos etapas de la unidad compresora
- ✓ Alta calidad del motor eléctrico IE3, IE 4 opcional
- ✓ Refrigeración eficiente del motor
- ✓ Altas temperaturas ambientales de hasta 45 °C
- ✓ Controlador de pantalla táctil Delcos XL con supervisión mejorada
- ✓ Circuito del agua de refrigeración cerrado para la refrigeración de la unidad compresora

PureAir
ISO CLASS: ZERO PLUS SILICONE FREE



El premio a la gama D ganadora

Frost & Sullivan otorgan el premio de los compresores exentos de aceite de 2 etapas más avanzados a la gama D de CompAir.



“El producto destaca por producir aire comprimido de alta calidad sin riesgo de contaminación y por menor tamaño”.

Resultado del Análisis de Frost & Sullivan.

“

Rendimiento de vanguardia: gracias a componentes de alta eficiencia, bajas pérdidas de presión, temperaturas bajas y control económico.

”



▶ Alto rendimiento con la ejecución de dos etapas de la unidad compresora

- 100% sin aceite, compresión prácticamente isotérmica
- Alta fiabilidad gracias a temperaturas bajas constantes

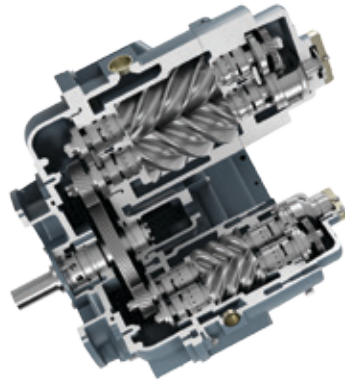

▶ Rendimiento garantizado con el motor eléctrico IE3

- Motor eléctrico IE4 disponible como opcional
- Conformidad legal
- Alta fiabilidad
- Seguridad operacional
- Lubricación automática del motor

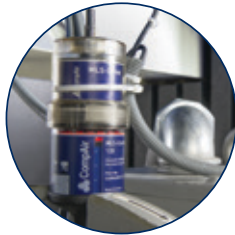

▶ Fácil instalación y mantenimiento

- Tamaño reducido y compacto
- Todas las conexiones a un lado
- Fácil conducción
- Perfecta accesibilidad para el servicio de mantenimiento
- Cantidad reducida de componentes y, en consecuencia, menor mantenimiento
- Intervalos de mantenimiento a largo plazo
- Entrada separada de aire comprimido permitiendo la aspiración de aire de forma externa

▶ Excelente potencia de refrigeración

- Refrigeración óptima del motor
- Circuito cerrado del agua de refrigeración para la refrigeración de la unidad compresora
 - Niveles constantes de baja temperatura
 - Evita la contaminación
 - Se requieren menos cajas de engranajes
- Nivel de drenaje de condensado regulado electrónicamente

Aire de refrigeración

- Dos ventiladores radiales eficientes
 - De acuerdo con la legislación de eficiencia (Erp Efficiency Legislation 2015)
 - Bajo nivel de ruido
 - Baja pérdida de presión

Agua de refrigeración

- Enfriadores de alta calidad
 - Independiente de la temperatura ambiente
 - Bajo nivel de ruido
- Enfriadores en acero inoxidable disponibles como opcional



Admite temperaturas ambientales de hasta 45 °C.

Perfecto control y rendimiento

Delcos XL – Innovador controlador con pantalla táctil

El controlador Delcos XL con pantalla táctil de alta resolución es extremadamente fácil de usar y sencillo. Todas las funciones se estructuran de forma clara y visualmente intuitiva en cinco menús principales.

El sistema de control multilingüe del controlador Delcos XL garantiza un funcionamiento fiable y protege la inversión mediante la supervisión continua de los parámetros de funcionamiento, un factor esencial para reducir los costes operativos.

Características y funciones

- Supervisión precisa para una fiabilidad operacional excepcional
 - Presión y temperatura ambientales
 - Presión y temperatura de entrada y salida en las dos etapas
 - Presión y temperatura de red
 - Presión y temperatura del aceite / agua
 - Nivel de aceite / agua
 - ... y mucho más
- Pantalla táctil de alta resolución y fácil de usar
- Estructura del menú clara e intuitiva
- Tarjeta SD integrada para un análisis en profundidad de los parámetros controlados por la máquina
- Secuenciador de hasta cuatro unidades con carga base como opcional

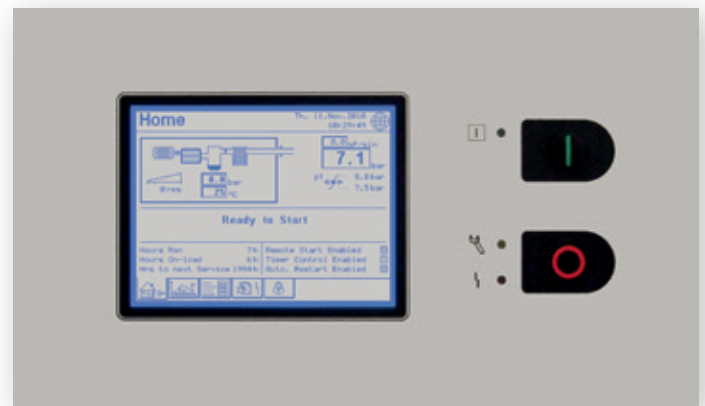

Diagramas de Tendencia

La posibilidad de mostrar análisis detallados del sistema en forma de diagramas y gráficos de tendencia permite ajustar con precisión los parámetros de funcionamiento para maximizar la eficiencia.

- Presión de línea
- Velocidad del motor (velocidad variable)
- Horas bajo carga/Total de horas de funcionamiento y caudal medio
- Caudal medio semanal





Compresores de velocidad variable

Los compresores de velocidad regulada de CompAir pueden gestionar con eficacia y fiabilidad la demanda de aire variable de la mayoría de las plantas.

El uso de la tecnología de velocidad variable puede reducir de manera significativa el coste anual de explotación.

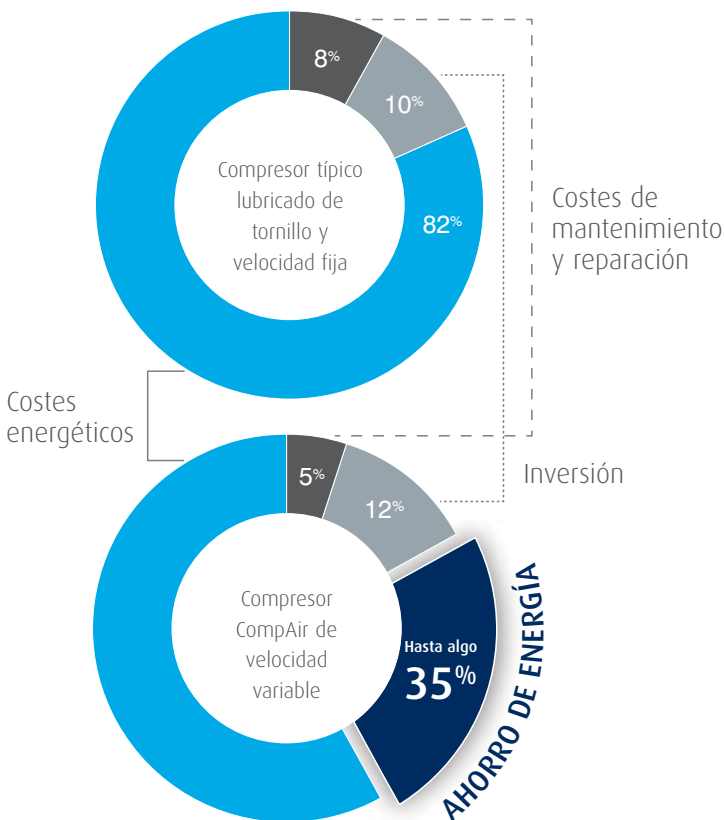

Concepto de regulador de velocidad probado y analizado

- Integrado en armario de distribución
- Protección contra el polvo mediante filtros de entrada reemplazables
- Fiabilidad máxima gracias al sistema de refrigeración optimizado
- Garantía de alta disponibilidad y larga vida útil

Las características de la velocidad variable de CompAir suponen una ventaja para usted

Los productos de la serie D-RS se han diseñado para obtener la mayor eficacia en todo el interval operativo.

► Amplio rango de regulación

La ausencia de ciclos implica un ahorro energético considerable

AirPlus

Sistema de gestión del aire comprimido SmartAir Master

La gestión de energía es crucial para todos los usuarios de aire comprimido ya que el factor de coste más alto de un compresor es la energía para accionarlo. Durante un período de cinco años la energía representa aproximadamente un 80% de los costes totales. Sin embargo, este alto porcentaje de uso de energía también significa que hay un gran potencial de ahorro de costes. Los sistemas de aire comprimido normalmente están formados por varios compresores que entregan aire a un sistema de distribución común. La capacidad combinada de esas máquinas es generalmente superior a la demanda máxima de la planta.

Con el secuenciador avanzado con capacidad de adaptación a la demanda SmartAir Master de CompAir, es posible maximizar la eficacia de los sistemas de aire comprimido de hasta doce compresores, incluido el sistema de tratamiento. Además de los ahorros de energía, el sistema de gestión de aire comprimido también contribuye a lograr un tiempo de inactividad menor, un rendimiento, mantenimiento y supervisión óptimos y, en última instancia, conduce a una mayor productividad de la planta.



Una inversión rentable

- Armoniza la carga de trabajo de hasta 12 compresores de velocidad fija o regulada
- Elimina el desperdicio de energía ajustando la presión de la red a la menor banda de presión
- Compensa las horas de funcionamiento para mantenimiento económico y mayor tiempo de actividad

Características de cada compresor



Diagrama



Cómo incrementar el valor

Recuperación de calor

La generación de calor durante la compresión es un gasto del proceso que se repite durante la eliminación mediante ventiladores de enfriamiento. En lugar de limitarse a eliminar el calor, éste se puede utilizar para generar gratuitamente agua caliente de proceso o agua caliente para calentar los sistemas mediante el uso de un intercambiador de calor de aceite-agua de alta eficiencia instalado en fábrica.

Actualice su sistema de aire comprimido con recuperación de calor

- Importante ahorro de costes
- Reducción de emisiones de CO₂
- Costes reducidos de inversión
- Recuperación aproximada del 80%

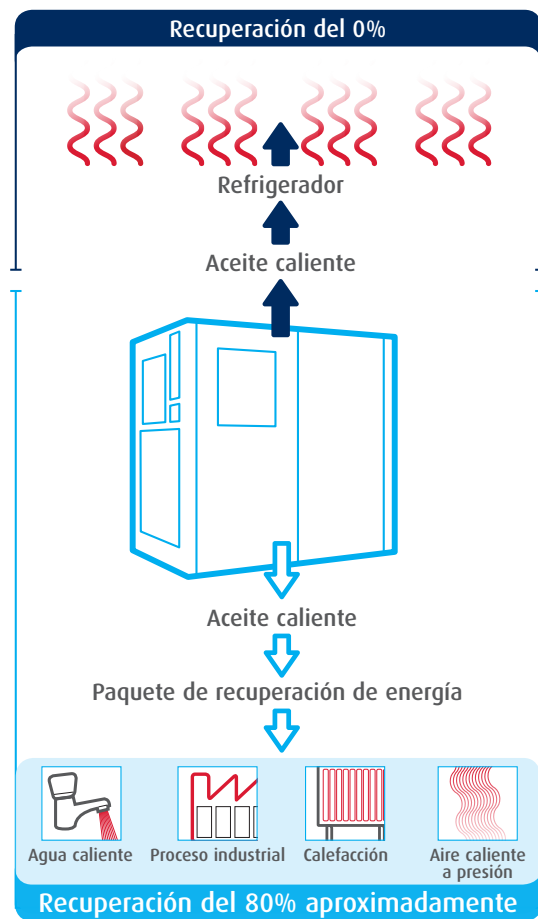

Visite www.compair.com para ver el vídeo de recuperación de calor y acceder a las herramientas de cálculo de ahorro energético.

Secuenciación de carga básica

Los sistemas de compresión de aire constan generalmente de varios compresores que suministran aire a un sistema de distribución común. La incorporación de un módulo opcional de secuenciación de carga básica permite controlar de forma centralizada hasta cuatro compresores para adaptar la entrega a la demanda de la planta.

Depuración de aire comprimido

Un sistema y proceso de producción moderno exige unos niveles de calidad del aire cada vez mayores. Los sistemas de aire comprimido de CompAir que incorporan la tecnología más avanzada ofrecen una solución de gran eficiencia energética con un coste de ciclo de vida mínimo.



Separador ciclónico de agua serie X

Diseñado para eliminar eficientemente el líquido del aire comprimido.

Filtro de aire comprimido de la serie CF

Diseño eficiente para la eliminación de agua, polvo y partículas.



Sistemas de drenaje de condensado y separación de aceite-agua Bekomat

Para drenar el condensado del aire comprimido sin pérdida de aire y separar el aceite filtrado conforme a los requisitos de la ley de ecología del agua (Water Ecology Act) y otras normas.



Secador frigorífico de aire comprimido

CompAir ofrece una gama completa de secadores frigoríficos autónomos de alta eficiencia energética y ecológicos.

Secadores desecantes sin calor

Series A_XS y A_TX.

Secadores desecantes de regeneración por calor

Series A_TV y A_RS.



Generador de nitrógeno

Generación in situ de gas nitrógeno industrial utilizando el aire comprimido de la fábrica. Diseñado para conseguir la máxima eficiencia y calidad de gas.

Proteja su inversión



Garantía Assure, para garantizar su tranquilidad.

Los programas de garantía y mantenimiento Assure de CompAir ofrecen una cobertura de hasta 44.000 horas o hasta 6 años ¹⁾. Se trata de una de las garantías más generosas del mercado y proporciona una gran tranquilidad.

Ventajas para el usuario:

- La garantía Assure es totalmente gratuita para el propietario del compresor ²⁾
- El proveedor de servicio autorizado CompAir ofrecerá una calidad de servicio garantizada
- El acuerdo de servicio Assure en el que se basa la garantía permite controlar con precisión los presupuestos de mantenimiento y los costes de propiedad
- El uso de piezas y lubricantes originales CompAir maximiza la vida útil y la eficiencia del compresor

¹⁾ Lo que suceda primero

²⁾ Conforme a los términos y condiciones

Diseño compacto - fácil instalación

El tamaño reducido minimiza la necesidad de espacio de instalación.

Fácil de mantener

El diseño de estos equipos garantiza que los puntos de servicio son de fácil acceso. Las puertas laterales están articuladas y son extraíbles para permitir el acceso completo a todos los puntos de servicio. El número reducido de partes móviles reduce aún más los costes de mantenimiento.

Piezas de recambio originales CompAir

Tranquilidad total

Los repuestos y lubricantes originales CompAir aseguran niveles máximos de fiabilidad y eficiencia en la planta de aire comprimido. Los repuestos y lubricantes CompAir destacan por lo siguiente:

- Larga vida útil incluso en las condiciones más duras
- Pérdidas mínimas para contribuir al ahorro energético
- Alta fiabilidad que mejora el "tiempo de actividad" de la instalación
- Productos fabricados conforme a los sistemas de control de calidad más estrictos



Serie D de CompAir - Especificaciones técnicas

D75 - D315 de velocidad constante

Modelo de Compresor	Método de Refrigeración	Motor de Accionamiento [kW]	Presión de Trabajo [bar g]	Aire libre entregado ¹⁾ [m ³ /min]		Dimensiones L x A x Al [mm]	Nivel acústico ²⁾ [dB(A)]		Peso [kg]
				8 bar g	10 bar g		8 bar g	10 bar g	
D75	Aire	75	8 - 10	12,91	10,63	2597 x 1744 x 2001	75	74	3023
	Agua						72	70	3223
D90	Aire	90	8 - 10	15,65	13,79	2597 x 1744 x 2001	76	75	3223
	Agua						73	72	3423
D110	Aire	110	8 - 10	19,51	17,39	2597 x 1744 x 2001	77	77	3265
	Agua						75	74	3465
D132	Aire	132	8 - 10	22,39	20,50	2597 x 1744 x 2001	78	78	3432
	Agua						77	76	3632
D160	Aire	160	10	-	22,33	2597 x 1744 x 2001	-	78	3644
	Agua							77	3844
D165	Agua	160	8 - 10	29,1	24,9	3300 x 1994 x 2190	77	78	4715
D200	Agua	200	8 - 10	36,1	32	3300 x 1994 x 2190	80	81	5060
D250	Agua	250	8 - 10	44,5	37,2	3300 x 1994 x 2190	81	82	5215
D315	Agua	315	8 - 10	49,2	44,5	3300 x 1994 x 2190	81	82	5520

D110RS - D315RS de velocidad variable

Modelo de Compresor	Método de Refrigeración	Motor de Accionamiento [kW]	Presión de Trabajo [bar g]	Aire libre entregado ¹⁾ [m ³ /min]		Dimensiones L x A x Al [mm]	Nivel acústico ²⁾ a un 70 % de carga [dB(A)]	Peso [kg]
				min.	max.			
D110RS-8	Aire	110	4 - 8	8,89	19,51	2597 x 1744 x 2001	76	3278
	Agua						72	3478
D110RS-10	Aire	110	4 - 10	10,51	17,68	2597 x 1744 x 2001	76	3278
	Agua						71	3478
D132RS-8	Aire	132	4 - 8	8,95	22,95	2597 x 1744 x 2001	77	3476
	Agua						73	3676
D132RS-10	Aire	132	4 - 10	10,51	21,10	2597 x 1744 x 2001	77	3476
	Agua						72	3676
D160RS-10	Aire	160	4 - 10	10,40	23,52	2597 x 1744 x 2001	73	3688
	Agua						77	3888
D200RS-8,5	Agua	200	4 - 8,5	17,3	37,4	3300 x 1994 x 2190	77	5110
D200RS-10	Agua	200	4 - 10	18	33,2	3300 x 1994 x 2190	79	5110
D250RS-8,5	Agua	250	4 - 8,5	17,4	46,9	3300 x 1994 x 2190	78	5265
D250RS-10	Agua	250	4 - 10	18,4	41,7	3300 x 1994 x 2190	79	5265
D315RS-8,5	Agua	315	4 - 8,5	16,6	51,1	3300 x 1994 x 2190	78	5570
D315RS-10	Agua	315	4 - 10	18,3	48,5	3300 x 1994 x 2190	79	5570

¹⁾ Medición e indicación de los datos según las normas ISO 1217 Ed. 4, anexo C y E dentro de las tolerancias abajo indicadas:

Presión de aspiración 1 bar a, Temperatura de aspiración 20°C; Humedad relativa 0% (seco)

²⁾ Medición del ruido en campo abierto según la norma ISO 2151, tolerancia ± 3 dB(A)



Experiencia Global - Servicio local verdadero

Con más de 200 años de excelencia técnica, la marca CompAir ofrece una amplia gama de compresores y accesorios de alta fiabilidad y eficiencia energética adaptados a todo tipo de aplicaciones.

Una extensa red de representantes y distribuidores CompAir en todos los continentes ofrece su experiencia en todo el mundo con auténtica capacidad de asistencia técnica local. De esta manera, se garantiza un respaldo adecuado a nuestra avanzada tecnología.

Como parte del grupo internacional Gardner Denver, CompAir se ha mantenido en todo momento en la vanguardia del desarrollo de sistemas de aire comprimido. El resultado es la oferta de los compresores de mayor eficiencia energética y menor impacto ambiental del mercado. Ayudamos así a nuestros clientes a alcanzar o superar sus objetivos de disponibilidad.

Gama de productos de aire comprimido de CompAir

Tecnología avanzada de compresión

Lubricados

- Rotativos de tornillo
 - > Velocidad constante y variable
- De pistón
- Portátiles

Exentos de aceite

- De tornillo con inyección de agua
 - > Velocidad constante y variable
- De tornillo y dos etapas
 - > Velocidad constante y variable
- De pistón
- Centrífugos de alta velocidad - Quantima®

Gama completa de tratamiento del aire

- Filtros
- Secadores frigoríficos
- Secadores de adsorción
- Gestión del condensado
- Generador de nitrógeno

Sistemas de control innovadores

- Controladores CompAir DELCOS
- Secuenciador SmartAir Master

CompAir aplica una política de mejora continua, por lo que se reserva el derecho de alterar las especificaciones y los precios sin previo aviso. La venta de todos los productos está sujeta a las condiciones de la compañía.

Servicios de valor añadido

- Auditorías Energéticas profesionales
- Informe de rendimiento
- Detección de fugas

Servicio de soporte al cliente de máxima calidad

- Diseño de soluciones a medida
- Centros de servicio locales
- Disponibilidad de piezas de repuesto y lubricantes CompAir originales



www.compair.com · sales@compair.com